



Phase-In • MOOVI BT

Barrière routière à haute vitesse et à basse tension



► Atouts



MOTEUR A BASSE TENSION

Plus grand nombre de manœuvres consécutives, cycle intensif et manœuvres plus rapides.



DEGRE DE PROTECTION IP54

Protection totale contre l'eau et la poussière.

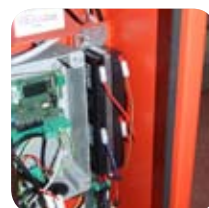

BATTERIES DE SECOURS

Possibilité de raccorder un jeu de batteries pour garantir le fonctionnement, même en cas de coupure de courant.

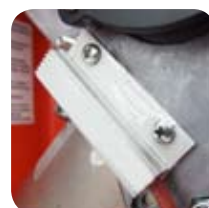

FONCTIONNEMENT A BASSE TEMPERATURE

Grâce à la possibilité d'insérer une résistance chauffante, l'utilisation peut se faire jusqu'à -40 °C.

► Code produit	Description	Disponibilité
P940035 00002	MOOVI 30 BT	15 avril 2010
P940036 00002	MOOVI 50 BT	15 avril 2010

► Dimensions

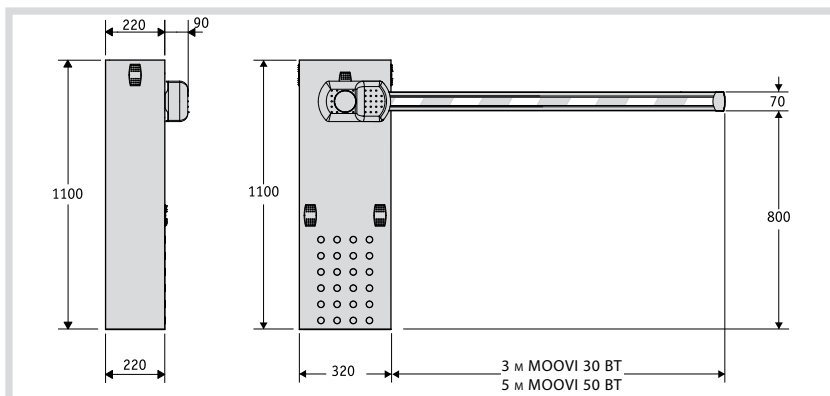

► Avantages

MOTEUR ELECTRIQUE A BASSE TENSION :

Grâce à l'alimentation en 24 V, les MOOVI BT 30 et 50 peuvent exécuter jusqu'à 800 manœuvres consécutives avec des temps d'ouverture jusqu'à 2 secondes (plus ralentissement). Le positionnement en fin de course, le contrôle de la vitesse et la détection des obstacles sont gérés par un système électronique basé sur la technologie à encodeur.

IP54 :

En partie grâce à l'absence de grilles d'aération dans le caisson, le degré de protection des barrières MOOVI BT 30 et 50 est de IP54. Cela garantit la possibilité de réaliser en tous lieux une installation garantissant la protection complète des organes intérieurs contre l'eau et la poussière.

GAMME COMPLETE D'ACCESSOIRES :

Tous les accessoires spécifiques des barrières MOOVI sont également compatibles avec les versions BT, en tant que supports pour photocellules, lumières de lisse, profils en caoutchouc, etc... En outre, les versions BT offrent aussi la possibilité d'installer un jeu de batteries et une résistance chauffante thermostatée qui permet de les faire fonctionner jusqu'à une température ambiante de -40 °C.



Phase-In • MOOVI BT

Barrière routière à haute vitesse et à basse tension

▶ Exemple d'installation

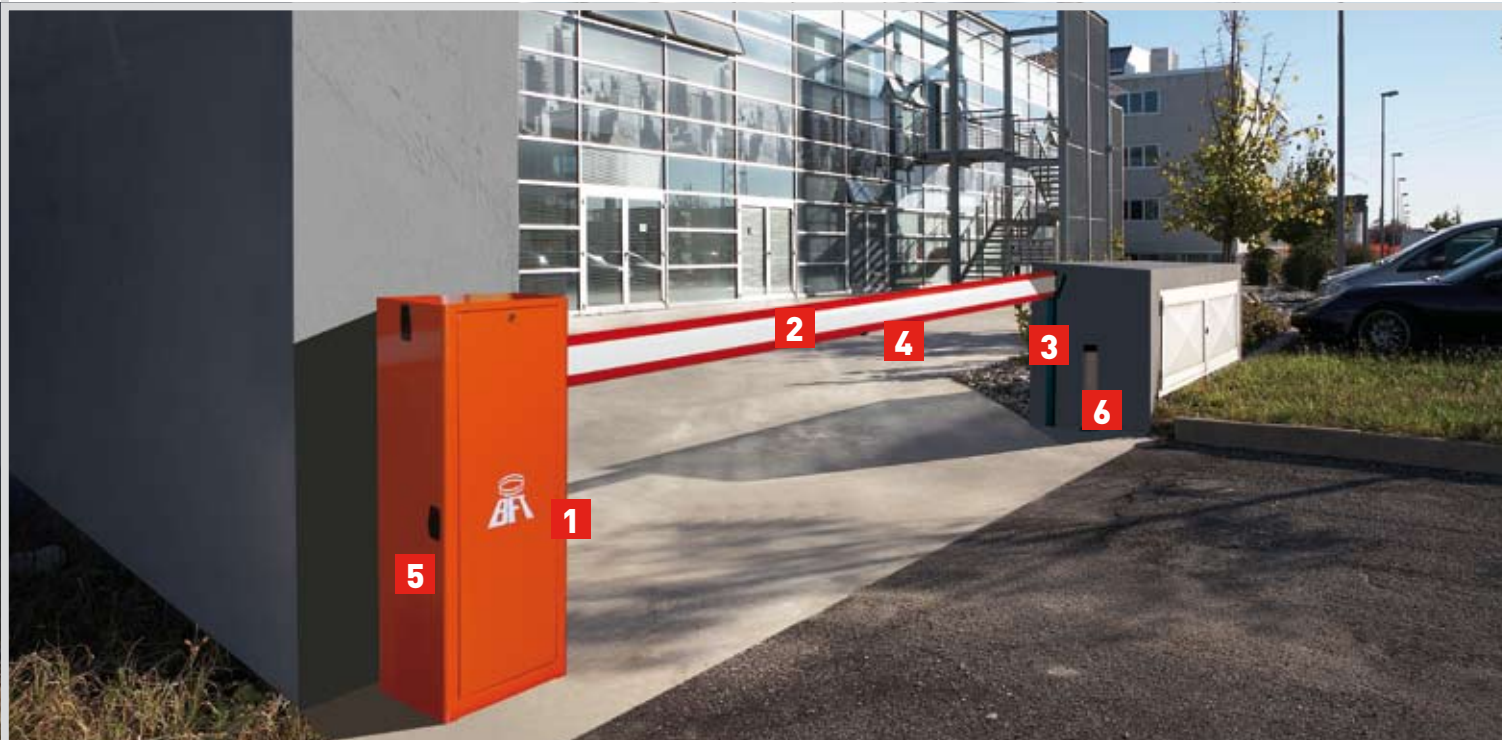
**1** Opérateur**2** Tige**3** Pied d'appui**4** Profil en caoutchouc**5** Support pour photocellule**6** Paire de photocellules

▶ Accessoires

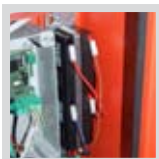

P120017 - MOOVI BT BAT
Jeu de batteries tampon pour MOOVI BT.



P120018 - THERMO
Résistance chauffante à thermostatée pour pouvoir utiliser les barrières MOOVI, MICHELANGELO jusqu'à des températures ambiante de -40 °C.



D113719 00003 - RAY X 24
Clignotant avec antenne incorporée pour moteurs alimentés en 24 V



P123023 - RWS
Support mural pour clignotant de la série RAY X

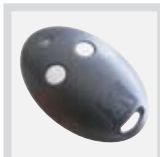

D111750 - MITT02
Emetteur à deux canaux 433 MHz rolling code.

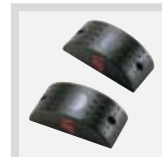

P111273 - CELLULA130
Paire de photocellules auto-alignantes pour application en extérieur (portée : 30 m). Alimentation : 24 V CA/CC.



P111452 - CELLULA180
Paire de photocellules orientables (180° hor./20° vert.) pour application en extérieur (portée : 30 m). Alimentation : 24 V CA/CC.

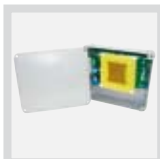

D111457 00002 - PASSY ANTENNA MONO
Antenne d'éclairage monodirectionnelle 2,45 Ghz. Avec PASSY TRANSPONDER, elle permet d'actionner l'automatisme quand on se trouve dans la zone couverte par l'antenne. Commande l'automatisme dans une seule direction.



D111457 00001 - PASSY ANTENNA OMNI
Antenne d'éclairage omnidirectionnelle 2,45 Ghz. Avec PASSY TRANSPONDER, elle permet d'actionner l'automatisme quand on se trouve dans la zone couverte par l'antenne. Commande l'automatisme en entrée et en sortie.



D111456 - PASSY TRANSPONDER
Transponder actif dual frequency, 2,45 Ghz pour le relevé PASSY ANTENNA et 433 Mhz pour la commande de l'automatisme.